



FICHE TECHNIQUE

Nomenclature de la fiche : FT21
Numéro de version : V2
Date de mise à jour : 22/02/2019

Coude à applique long SERTIGLISS

REFERENCES

- CAL212
- CAL216
- CAL220



DESCRIPTION

Raccords métalliques à glissement en laiton, pour tubes en matériaux de synthèse en PEX ou PB. Dimensions : 12x1,1 - 16x1,5 - 20x1,9 (tubes de série S=5 selon ISO 4065).

CHAMPS D'APPLICATION

- **Classe 2** : 6 bars - Alimentation en eau chaude sanitaire (et en eau froide sanitaire 20 °C /10 bars),
- **Classe 4** : 6 bars - Radiateurs basse température, chauffage par le sol,
- **Classe 5** : 6 bars - Radiateurs haute température,
- **Classe « Eau glacée »** : 10 bars

CARACTERISTIQUES TECHNIQUES

Les différents composants des raccords sont en laiton de décolletage ou de matriçage de désignation respective CW617N.

NORMES / CERTIFICATIONS

Titulaire NF545 : 81324



Coude à applique long SERTIGLISS

MISE EN OEUVRE

La réalisation des assemblages ne doit s'effectuer qu'avec l'aide d'une pince manuelle PINS. Le montage des raccords ne peut être effectué que sur une partie de tube rectiligne ; il est donc nécessaire de redresser le tube avant d'effectuer l'opération de montage et de sertissage du raccord qui est réalisée de la façon suivante :

1. Couper le tube à l'aide d'un coupe-tube (lame de scie à proscire) de façon à obtenir une coupe d'équerre,
2. Enfiler la bague coulissante de sertissage sur le tube et la positionner à l'arrière de la coupe d'au moins deux fois sa cote,
3. Pour les raccords à écrou tournant, monter l'écrou de raccordement sur l'insert devant pénétrer dans le tube,
4. A l'aide de la pince à glissement, procéder à l'évasement du tube afin d'augmenter sensiblement le diamètre intérieur de ce dernier,
5. Enfoncer l'insert à l'intérieur jusqu'à faire disparaître la dernière cannelure. Rapprocher manuellement la bague au plus près du raccord,
6. Prendre l'outil et l'équiper des demi-coquilles calibrées au diamètre du tube,
7. Par action de la poignée, effectuer le sertissage en faisant glisser la bague jusqu'à la butée. Désengager l'outil par déverrouillage de la crémaillère pour libérer le raccordement ainsi effectué.

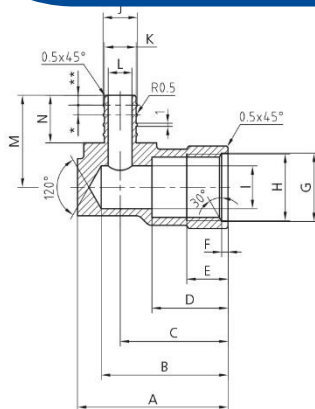

PLANS

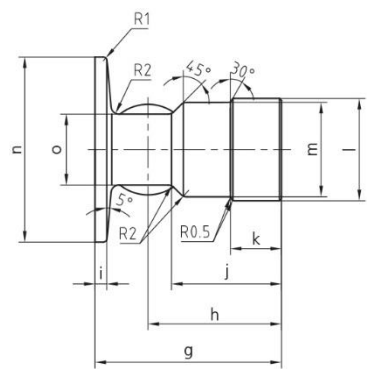
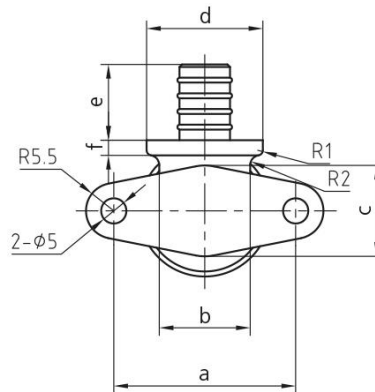

REF	A	B	C	D	E	F	G	H	I	J	K	L	M	N
CAL212	48	40	34	24	13	2	Ø 21.5	G1/2"	Ø 13.5	Ø 10.8	Ø 10	Ø 7.5	29	15
CAL216	48	40	34	24	13	2	Ø 21.5	G1/2"	Ø 13.5	Ø 14	Ø 13	Ø 10	29	15
CAL220	48	40	34	24	13	2	Ø 21.5	G1/2"	Ø 13.5	Ø 17	Ø 16	Ø 13.5	29	15

REF	a	b	c	d	e	f	g	h	i	j	k	l	m	n	o
CAL212	36	Ø 18	Ø 18	Ø 23	15	3	48	34	3	28	13	Ø 26	Ø 24	47	Ø 18
CAL216	36	Ø 18	Ø 18	Ø 23	15	3	48	34	3	28	13	Ø 26	Ø 24	47	Ø 18
CAL220	36	Ø 18	Ø 18	Ø 23	15	3	48	34	3	28	13	Ø 26	Ø 24	47	Ø 18